

受注生産品
Custom-made
Products
納期については、
当社営業所まで
お問い合わせ下さい。

角度割出精度のトップレベル原器
High level precision angle indexing devices

超精密割出台

SUPER PRECISION INDEXING DEVICES

SPID-720®/SPID-720A



SPID-720



SPID-720A

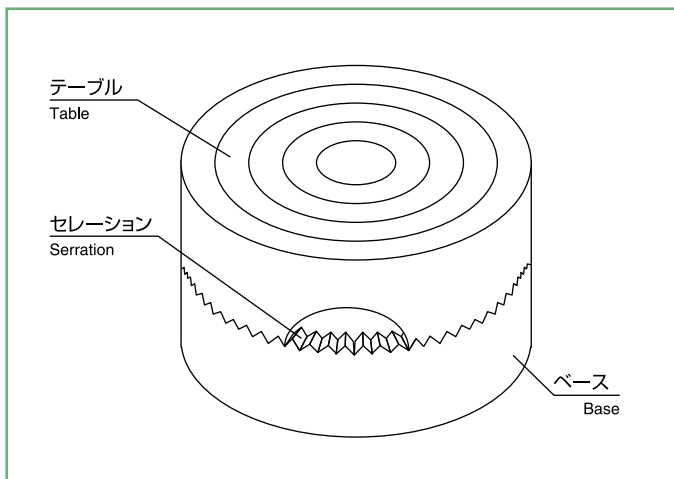

SPID-720の基本構造
Basic structure of SPID-720

この割出台は、上下各々720枚の歯の全数かみ合わせにより、割り出しを行います。これらの歯は1つ1つが精密に研削された後、全てのかみ合い面が密着するまでラッピングを行ったものです。従って、上下全数の歯は正確に、また、均一にかみ合わされるため、常に狂いのない割り出しが可能となります。さらに、使用に伴う割り出しの精度の劣化が生じにくく、永くその精度を保つことができます。尚、SPID-720は手動式、SPID-720Aは電動式となっております。

This indexing device indexes by means of 720 top and bottom, fully coupled serrations. After each individual serration is precisely ground, they are lapped until they make full contact. Therefore, accurate indexing is possible because each individual top and bottom serration coupled accurately and uniformly. Moreover, deterioration of precision indexing is difficult, and precision is maintained for a long time. Furthermore, SPID-720 is manual, and SPID-720A is motor-operated.

SPID-720 仕様 [SPID-720 Specifications]

テーブル直径 Table diameter	mm	200
テーブル高さ Table height	mm	80
最小割出角度 Minimum indexing angle		0.5度 (30分) 0.5 degree (30min.)
割出精度 Indexing precision	秒	0.2 0.2 seconds
許容積載質量 Load capacity	kg	15
質量 weight	kg	15

SPID-720A 仕様 [SPID-720A Specifications]

テーブル直径 Table diameter	mm	200
テーブル高さ Table height	mm	110
最小割出角度 Minimum indexing angle		0.5度 (30分) 0.5 degree (30min.)
割出精度 Indexing precision	秒	0.5 0.5 seconds
許容積載質量 Permissible carrying mass	kg	15
質量 weight	量	本体 50 Main body 50
		コントローラ 9 controller 9

オプション:RS-232C (外部制御用) 入出力

形状・寸法 [Shape and Dimension]

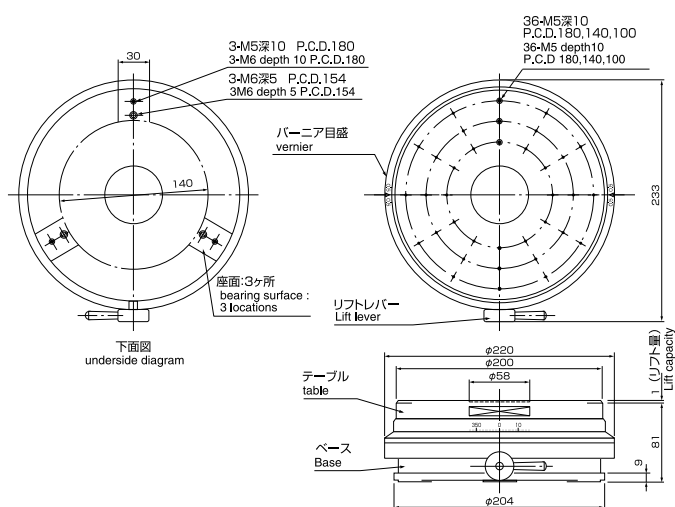

形状・寸法 [Shape and Dimension]

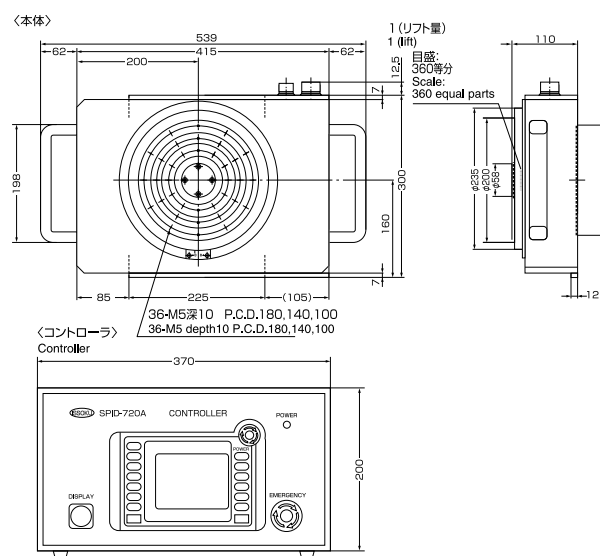

オートコリメータと組合せたポリゴンミラー自動測定システムの例 [Example of Polygon Mirror automatic measuring system combination with Autocolimeter]

